

CLIMAQUA®

BEDIENUNGSANLEITUNG
BETONBRUNNEN

INSTRUCTIONS
FONTAINE EN CONCRETE

ISTRUZIONI
FONTANA CALCESTRUZZO

INSTRUCTIONS
CONCRETE FOUNTAIN



AUFBAU
MONTAGE
MONTAGGIO
SET UP

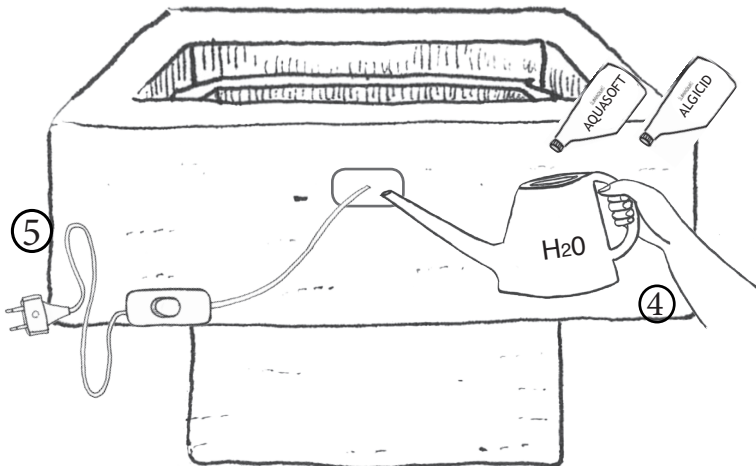
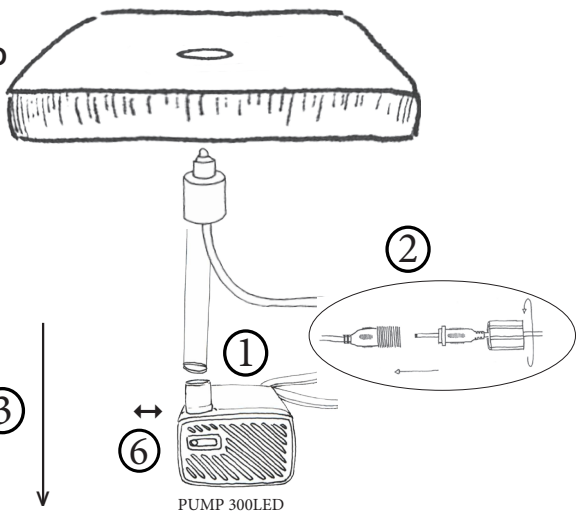

DEUTSCH

Aufbau- und Pflegeanleitung

- Nur für Zimmerbrunnen mit kaltem Wasser und nicht im Freien einsetzen.
- Füllen Sie das Wasser mit Hilfe einer kleinen Giesskanne durch die Giessöffnung nach.
- Pumpe nie trocken laufen lassen.
- Nie beschädigtes Netzkabel verwenden oder reparieren.
- Pumpe sofort austauschen wenn sie beschädigt ist.
- Vor der Reinigung oder irgend welchen Manipulationen immer Stecker herausziehen.
- Der Stecker darf nie mit Wasser in Berührung kommen.
- Die Pumpe muss alle 3 bis 4 Monate gereinigt werden. Dazu kann die Frontpartie und der Rotor entfernt werden.
- Wenn möglich entmineralisiertes Wasser verwenden oder regelmässig CLIMAQUA® AQUA SOFT dem Wasser begeben.
- Die Wassermenge kann am Wasserdruckregler der Pumpe verstellt werden (6).
- Wasser direkt in den Behälter giessen.
- Den Wasserstand im Behälter immer ca. 3cm über der Pumpe halten.
- Der Brunnen muss waagrecht stehen.
- Regelmässig putzen.
- **Den Brunnen nie auf wasserempfindliche Möbel stellen. Der Hersteller übernimmt keine Haftung bei Nichteinhalten dieser Vorschrift.**
- **Diese Bedienungsanleitung aufbewahren.**

VIELEN DANK UND VIEL FREUDE MIT IHREM BRUNNEN VON CLIMAQUA®

FRANÇAIS

Instructions de montage et entretien

- Utiliser uniquement pour des fontaines d'intérieur, avec de l'eau froide et jamais à l'extérieur.
- Remplissez d'eau le réservoir à l'aide d'un petit arrosoir.
- La pompe ne doit jamais marcher au sec.
- Ne jamais utiliser ou réparer un câble abîmé.
- Remplacer immédiatement la pompe si elle est cassée.
- Toujours enlever la prise de courant avant le nettoyage ou toute manipulation.
- La prise ne doit jamais être en contact avec l'eau.
- La pompe doit être nettoyée tous les 3 à 4 mois. Pour cela, enlever la plaque frontale et le rotor. Utiliser régulièrement la solution CLIMAQUA® AQUA SOFT ou privilégier l'eau déminéralisée.
- La quantité d'eau peut être réglée par le régulateur de la pompe (6).
- Verser de l'eau directement dans le réservoir d'eau.
- Maintenir le niveau d'eau toujours environ 3cm au dessus de la pompe.
- Assurer une position horizontale de la fontaine.
- Nettoyer régulièrement.
- **Ne jamais poser la fontaine sur meubles sensibles à l'eau. Le fabricant décline toute responsabilité en cas de non-respect de cette consigne.**
- **Conserver ces instructions.**

NOUS VOUS REMERCIONS ET VOUS SOUHAITONS PLEIN DE PLAISIR AVEC VOTRE NOUVELLE FONTAINE CLIMAQUA®

ITALIANO

Istruzioni per il montaggio e la manutenzione

- La pompa va utilizzata solo per fontane da interno, mai all'esterno e con acqua fredda.
- Rabboccare il livello dell'acqua con l'aiuto di un annaffiatoio.
- La pompa non deve mai funzionare a secco.
- Non tentare mai di riparare il cavo se danneggiato.
- Sostituire immediatamente una pompa danneggiata.
- Prima della pulizia o di qualsiasi operazione di manutenzione o manipolazione della pompa staccare sempre la spina dalla presa di corrente.

- La spina non deve mai venire a contatto con l'acqua.
- La pompa deve venire pulita almeno ogni 3-4 mesi.
- Se possibile usare acqua demineralizzata o usare regolarmente nell'acqua CLIMAQUA® AQUA SOFT.
- Il flusso dell'acqua può venire regolato tramite l'apposita regolazione nella pompa (6).
- Versare l'acqua direttamente nel recipiente.
- Il livello dell'acqua deve essere sempre di almeno 3cm sopra la pompa.
- La fontana deve essere messa in posizione perfettamente orizzontale.
- È importante pulire regolarmente la fontana.
- **Non postare la fontana su mobili sensibile all'acqua. Il produttore non si assume alcuna responsabilità per il mancato rispetto di queste istruzioni.**
- **Conservare questi istruzioni.**

GRAZIE E BUON DIVERTIMENTO CON LA VOSTRA NUOVA FONTANA DI CLIMAQUA®

ENGLISH

How to set up and maintain

- Use only as indoor fountain with cold water and not outdoors.
- Water can be filled through the special hole with the aid of a small watering can.
- Never let the pump run dry.
- Never use or repair a damaged power cable.
- Replace damaged pump immediately.
- Always pull out the plug prior to cleaning or any repair.
- The plug may never come in contact with water.
- The pump should be cleaned every 3 to 4 months. To this end, the front part and the rotor may be removed.
- If possible, use demineralised water or add CLIMAQUA® AQUA SOFT regularly to the water.
- The amount of water can be adjusted at the water pressure regulator of the pump (6).
- Pour water directly into the tank.
- Always keep the water level in the tank about 3cm above the pump.
- The fountain must be level.
- Clean regularly.
- **Do not place the fountain on water-sensitive furniture. The manufacturer accepts no liability if this rule is not observed.**
- **Keep these instructions.**

THANK YOU FOR CHOOSING A CLIMAQUA® PRODUCT. WE HOPE YOU ENJOY YOUR NEW FOUNTAIN OF CLIMAQUA®

Öffnen der Pumpe ouvrir la pompe aprire la pompa open the pump

Wasserdruckregler und Frontpartie
réglage de la pression d'eau et plaque frontale
regolazione del flusso d'acqua e coperchio
water pressure regulator and front part

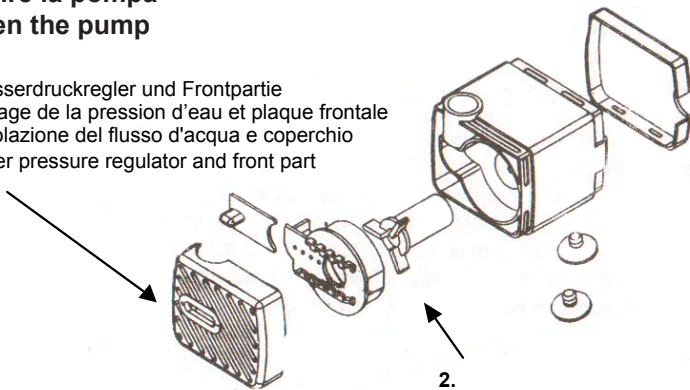

1.
Vorsichtig von Hand öffnen
ouvrir soigneusement à la main
aprire a mano con attenzione
carefully open by hand

2.
Rotor reinigen
nettoyer le rotor
pulire il rotore
clean the rotor

DYNCO AG
Bolligenstrasse 124
CH-3065 Bolligen
www.dynco.ch

CLIMAQUA®

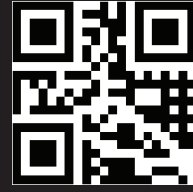

www.climaqua.com

CLIMAQUA® PRODUKTE WERDEN AUS NATÜRLICHEN MATERIALIEN VON HAND GEFERTIGT. JEDES STÜCK IST EIN EINZELSTÜCK AUS DER NATUR. BESUCHEN SIE UNSERE WEBSITE UM MEHR ÜBER DIE WELT VON CLIMAQUA® ZU ERFAHREN. DORT FINDEN SIE DAS GANZE PROGRAMM ZU CLIMAQUA® WASSER UND LERNEN AUCH DIE PRODUKTIELINE ZUM THEMA FLAMMEN KENNEN.

LES PRODUITS CLIMAQUA® SONT FABRIQUÉS À LA MAIN. CHAQUE PIÈCE EST UN EXEMPLAIRE UNIQUE DE LA NATURE. VISITEZ NOTRE SITE WEB POUR DÉCOUVRIR LE MONDE DE CLIMAQUA®. VOUS Y TROUVEZ LA GAMME COMPLÈTE DE FONTAINES NATURELLES AINSI QU'UN VASTE PROGRAMME DE FLAMMES CLIMAQUA®.

GLI ARTICOLI CLIMAQUA® VENGONO PRODOTTO A MANO ED OGNI UNO È UN PEZZO UNICO IN NATURA. CONSULTATE IL NOSTRO SITO INTERNET WWW.DYNCO.CH. TROVERETE L'INTERA GAMMA DI FONTANE NATURALI E CHE UN PROGRAMMA COMPLETO DI FIAMME CLIMAQUA®.

CLIMAQUA PRODUCTS ARE MADE BY HAND OUT OF NATURAL MATERIALS. EACH ITEM IS A UNIQUE PIECE OF PURE NATURE. VISIT THE WEBSITE TO DISCOVER THE FASCINATING WORLD OF CLIMAQUA®. YOU'LL FIND THE COMPLETE RANGE OF NATURAL FOUNTAINS AND LEARN ABOUT THE LARGE PROGRAM OF THE CLIMAQUA® FLAMES.

